

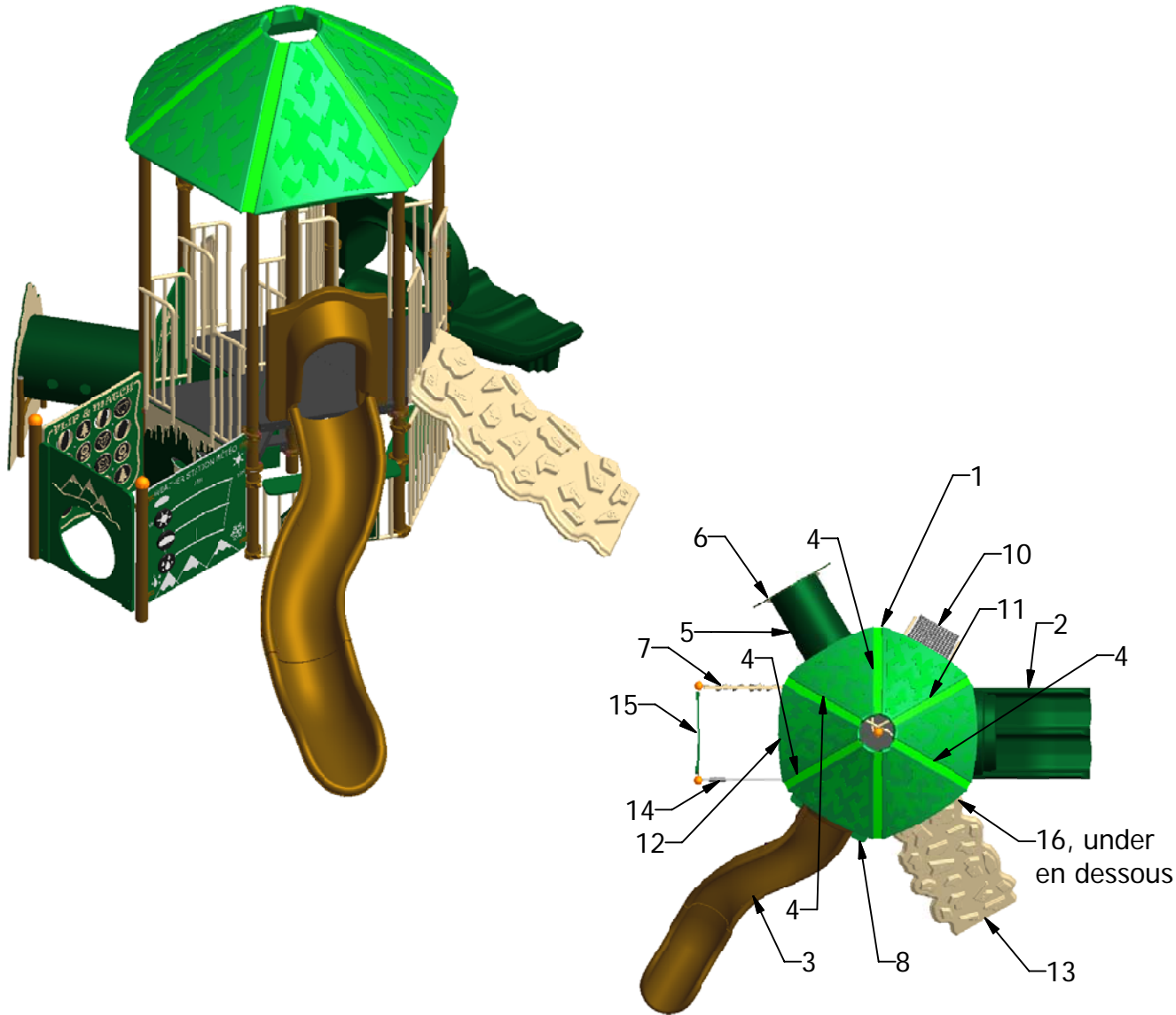

23 ch. Boom Lane, Unit/Unité E  
 Industrial Park/Parc industriel  
 Atholville, New/Nouveau-Brunswick  
 Canada, E3N 4E8  
 Tel/tél. : 1-888-212-1411/Fax/télec. : 1-888-789-0987  
 go@kangaroo.com / www.kangaroo.com



<b>Ktheme-101NT</b>	Min. Protective Surface Required / Surface de protection min. requise : 8.3 m (27'-3") x 9.6 m (31'-6")	Equipment Dimensions / Dimensions de l'équipement : 5.9 m (19'-6") x 4.7 m (15'-3")	Approval date: 2011-04-19 Rev: 00 Initial: TLG
CAN/CSA-Z614-xx xx: Last Edition Published/ Dernière édition publiée	Recommended Ages / Âges recommandés : 18 months to 5 years old / 18 mois à 5 ans	Capacity / Peut accueillir : up to 30 children / Jusqu'à 30 enfants	



23 ch. Boom Lane, Unit/Unité E  
 Industrial Park/Parc industriel  
 Atholville, New/Nouveau-Brunswick  
 Canada, E3N 4E8  
 Tel/tél. : 1-888-212-1411/Fax/télé. : 1-888-789-0987  
 go@kangoroo.com / www.kangoroo.com

Legende/Légende

Item	QTY	DESCRIPTION
1	1	Leafy Roof / Toit en feuille
2	1	Triple Rail Slide 36"/Glissière double 36"
3	1	Tree Log Curved Slide 48" / Glissière courbée de type tronc d'arbre 48"
4	4	Riser 12" / Contremarche 12"
5	1	Tunnel / Tunnel
6	1	Mountain Tunnel Panel / Panneau Montagne
7	1	Kg Memory Game / Jeux de mémoire Kg
8	1	Counter Panel / Panneau comptoir
9	1	Flowers / Fleurs
10	1	Stairs / Escaliers
11	1	Ladder Panel 24"/ Panneau échelle 24"
12	1	Ice Climber / Escaladeur de glace
13	1	Fredrock Climber / Mur à grimper fredrock
14	1	KG Weather Station / Panneau météo KG
15	1	Hole Mountain Tunnel Panel / Panneau de Tunnel de montagne
16	1	Bench / Banc

**Ktheme-101NT**

Min. Protective Surface Required / Surface de protection min. requise :  
 8.3 m (27'-3") x 9.6 m (31'-6")

Equipment Dimensions / Dimensions de l'équipement :  
 5.9 m (19'-6") x 4.7 m (15'-3")

Approval date: 2011-04-19

CAN/CSA-Z614-xx  
 xx: Last Edition Published/  
 Dernière édition publiée

Recommended Ages / Âges recommandés :  
 18 months to 5 years old / 18 mois à 5 ans

Capacity / Peut accueillir :  
 up to 30 children / Jusqu'à 30 enfants

Rev: 00  
 Initial: TLG



**Légende :**

Zone de protection minimum



Aire de circulation libre



Autre



Zone de protection minimum requise:

- Aire : 72.21 m ca. (777.31 pi. ca.)

**SI INSTALLATION DANS LE BÉTON**

Sonotube de 12" Ø x 12':

- Quantité : 2
- Béton :
- 0.8 vge cu.

**Attention :**

**ZONE DE PROTECTION:**

Chaque équipement doit avoir une zone de protection constituée d'une surface sans obstacle qui se prolonge dans toutes les directions à partir du périmètre de l'équipement. Cette zone doit contenir un revêtement de surface (gravier, sable, etc...) avec une capacité d'amortissement selon les normes CSA-Z614.  
 Sautr avis contraire.  
 Voir dessin pour les dimensions de la zone.

**AIRE DE CIRCULATION LIBRE:**

Aire dégagée d'obstacle qui se prolonge sur au moins 1.8m (70.87") au delà de la zone de protection.  
 Voir dessin pour les détails.

**Légende:**

Minimum Protective Surfacing Zone

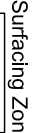

No-Encroachment Zone

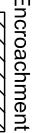

Other

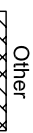

Minimum Protective Surfacing Zone required:

- Surface: 72.21 sq. m (777.31 sq. ft.)

**IF INSTALLED IN CONCRETE**

Sonotube of 12" Ø x 12':

- Quantity: 2
- Concrete:
- 0.8 cu. yd.

**Warning:**

**PROTECTIVE SURFACING ZONE:** Each equipment shall have a protective surfacing zone that consist of obstacle-free surfacing surrounding the equipment. This zone shall contain shock absorbing material (see gravel, sand, etc...) that comply with CSA-Z614. Unless noted otherwise.

**NO-ENCROACHMENT ZONE:** Obstacle-free zone extending at least 1.8m (70.87") beyond the protective surfacing zone.  
 See drawing for details.

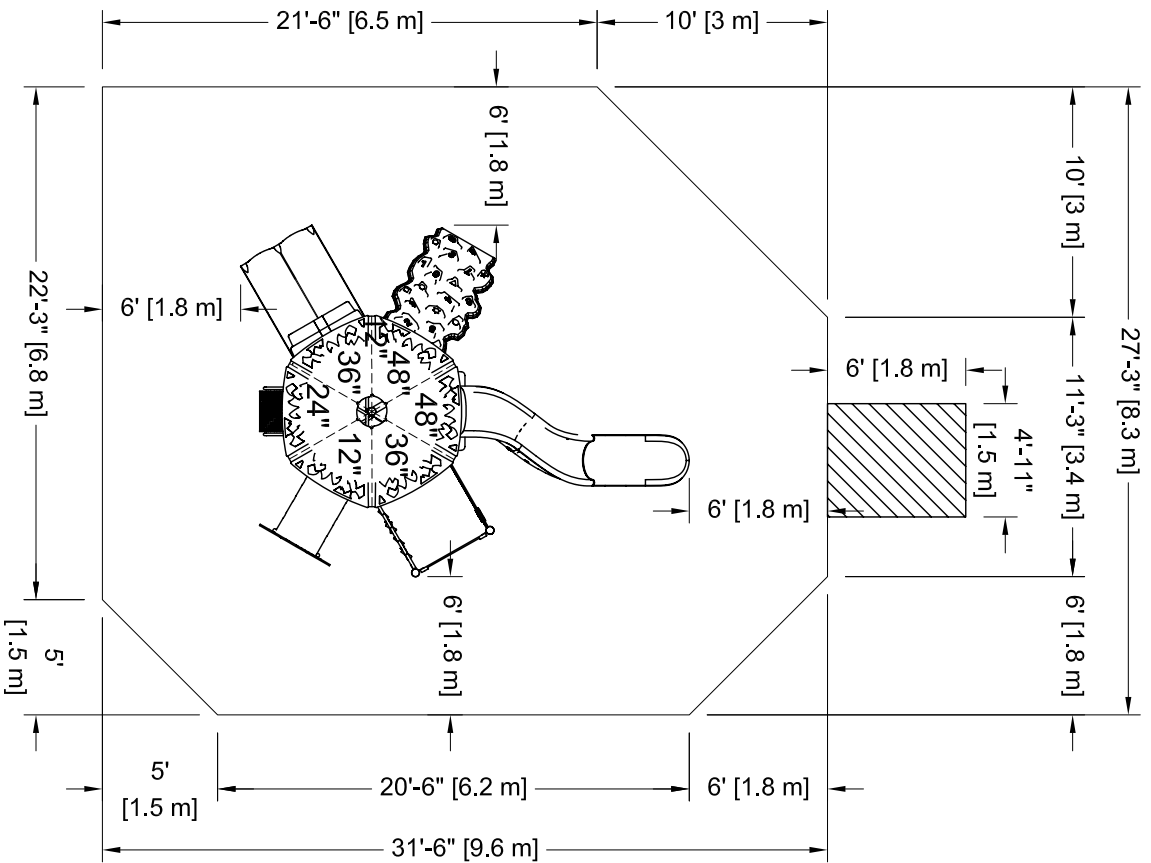

**PLATFORM HEIGHTS**  
**HAUTEURS DE PLATEFORME**

12" = 305MM	60" = 1524MM
24" = 609MM	72" = 1829MM
36" = 915MM	84" = 2134MM
42" = 1067MM	96" = 2438MM
48" = 1219MM	

**Kthème-101NT**

Min. Protective Surfacing Zone Required / Zone de protection min. requise : 8.3 m (27'-3") x 9.6 m (31'-6")

Equipment Dimensions / Dimensions de l'équipement : 5.9 m (19'-6") x 4.7 m (15'-3")

Recommended Ages / Âges recommandés : 18 months to 5 years old / 18 mois à 5 ans

Capacity / Peut accueillir : up to 30 children / Jusqu'à 30 enfants