

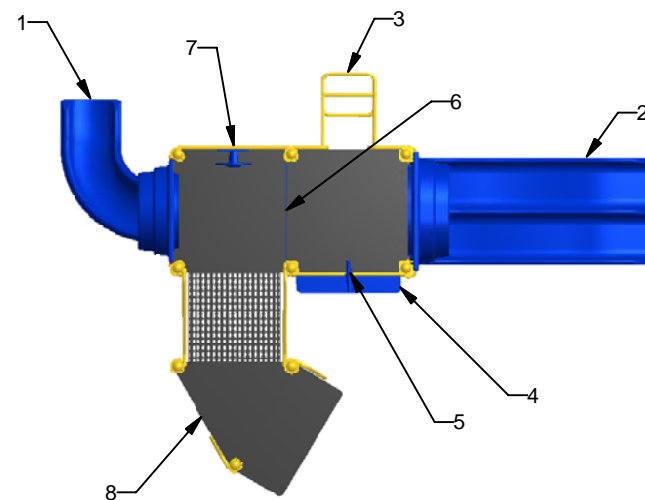

23 ch. Boom Lane, Unit/Unité E
 Industrial Park/Parc industriel
 Atholville, New/Nouveau-Brunswick
 Canada, E3N 4E8
 Tel/tél. : 1-888-212-1411/Fax/télec. : 1-888-789-0987
 go@kangoroo.com / www.kangoroo.com

Legend / Légende

#	Description
1	90° Curved slide 36"/ Glissoire courbée 90°, 36"
2	Wavy Triple Rail Slide 48" / Glissoire double en vague 48"
3	Loop Climber 48"/ Échelle à boucles 48"
4	Counter Panel / Panneau comptoir
5	Telescope Panel / Panneau télescope
6	Riser 12" / Contremarche 12"
7	Car Panel / Panneau auto
8	Transfer Station / Marches accessibles

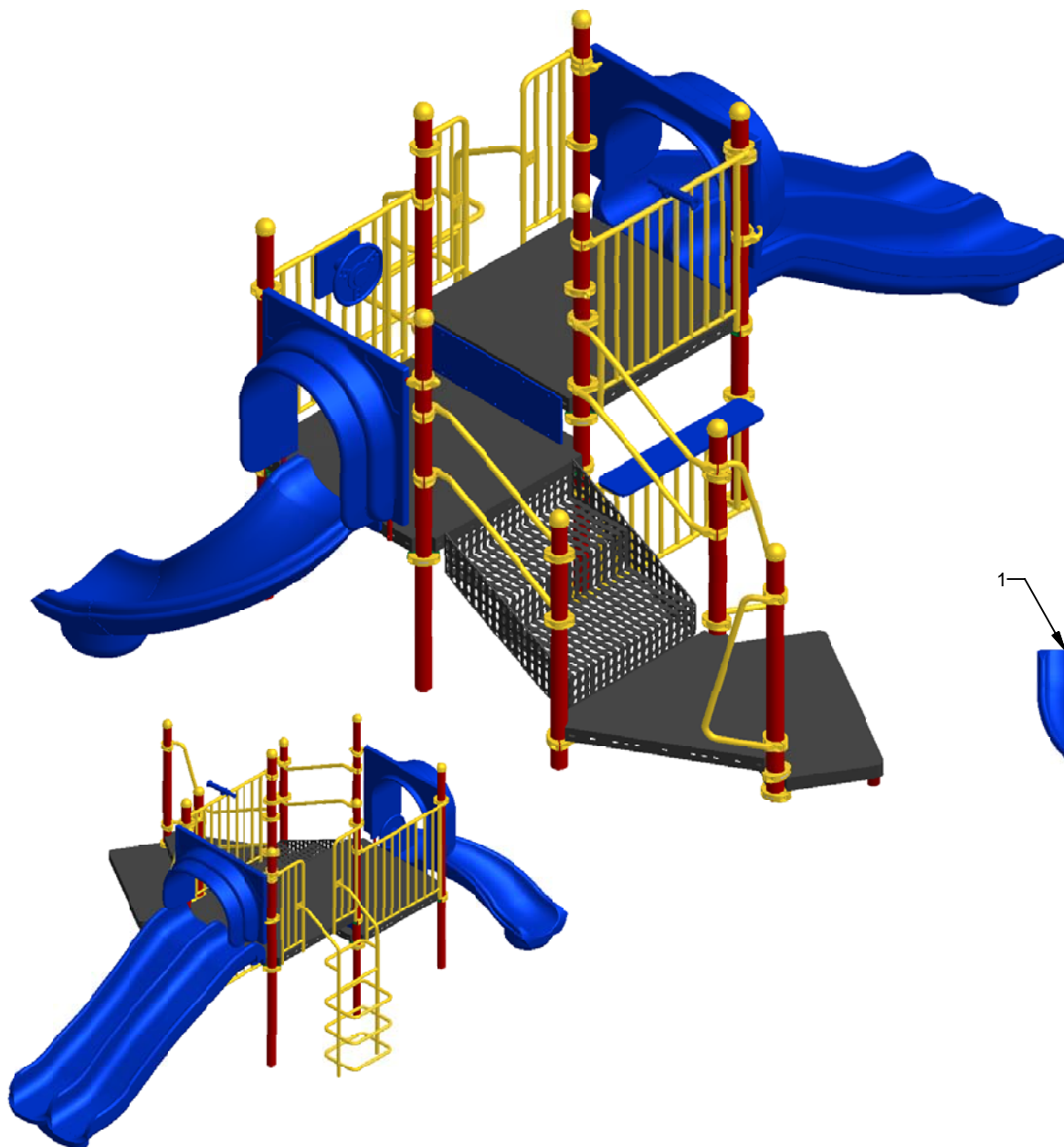

Kroll-118

Min. Protective Surface Required / Surface de protection min. requise :
 9.6 m (31'-6") x 7.9 m (25'-9")

Equipment Dimensions / Dimensions de l'équipement :
 5.9 m (19'-6") x 4.2 m (13'-9")

Approval date: 2010-06-11

Rev: 00

Initial: TLG

CAN/CSA-Z614-xx
 xx: Last Edition Published/
 Dernière édition publiée

Recommended Ages / Âges recommandés :
 18 months to 12 years old / 18 mois à 12 ans



Capacity / Peut accueillir :
 up to 20 children / Jusqu'à 20 enfants

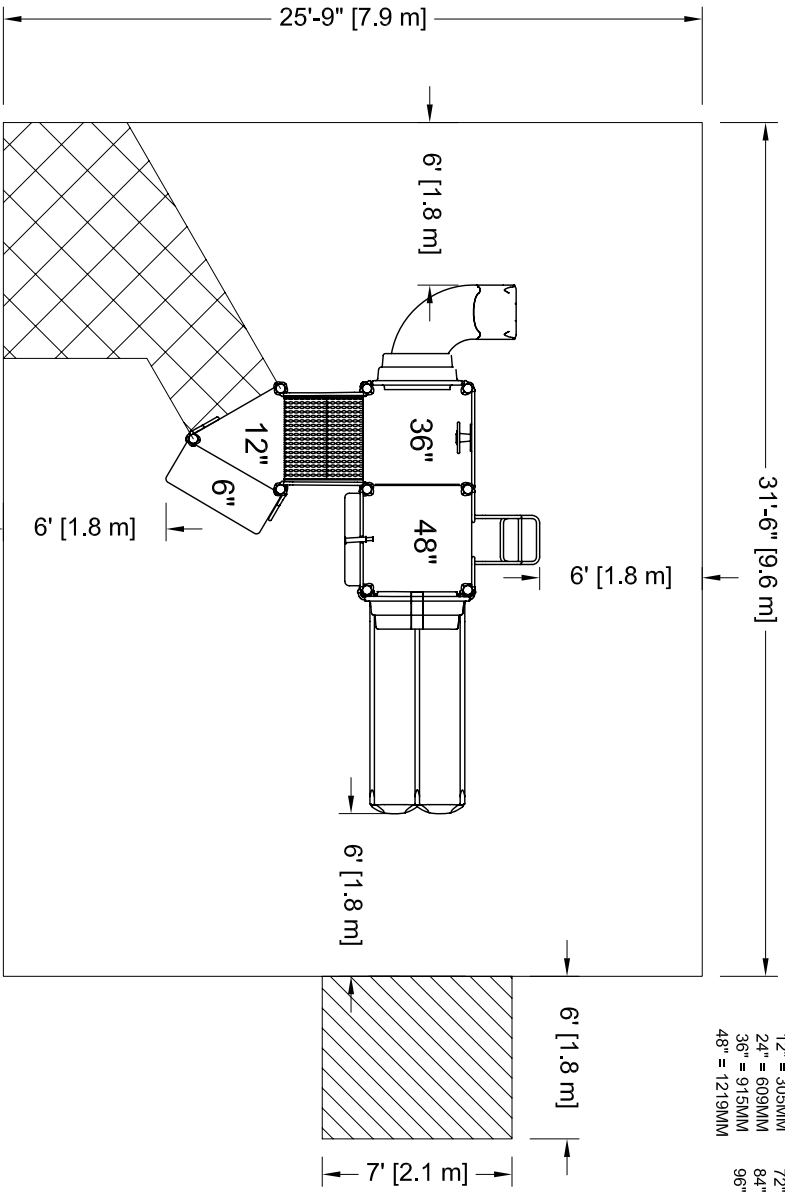

PLATFORM HEIGHTS
HAUTEURS DE PLATEFORME

6" = 152MM	60" = 1524MM
12" = 305MM	72" = 1829MM
24" = 609MM	84" = 2134MM
36" = 915MM	96" = 2438MM
48" = 1219MM	



Aire praticable en fauteuil roulant Wheel chair accessible surface:
 
 - Aire : 6,48 m ca (69,78 pi ca.) -Surface: 6,48 sq.m.(69,78 sq.ft.)

Access to All / Accessible

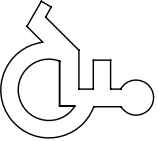

Kroll-118

CAN/CSA-Z614-xx
xx: Last Edition Published /
Dernière édition publiée

Min. Protective Surfacing Zone Required / Zone de protection min. requise :
9,6 m (31'-6") x 7,9 m (25'-9")
Recommended Ages / Âges recommandés :
18 months to 12 years old / 18 mois à 12 ans

Equipment Dimensions / Dimensions de l'équipement :
5,9 m (19'-6") x 4,2 m (13'-9")
Capacity / Peut accueillir :
up to 20 children / Jusqu'à 20 enfants

Légende :

Zone de protection minimum

Aire de circulation libre

Autre

Zone de protection minimum requise:
- Aire : 75,49 m.ca.
(812,15 pi. ca.)

SI INSTALLATION DANS LE BÉTON

Sonotube de 12" Ø x 12' :

- Quantité : 2

- Béton : 1,1 vge cu.

Attention :

ZONE DE PROTECTION:

Chaque équipement doit avoir une zone de protection constituée d'une surface sans obstacle qui se prolonge dans toutes les directions à partir du périmètre de l'équipement. Cette zone doit contenir un revêtement de surface (gravier, sable, etc...) avec une capacité d'amortissement selon les normes CSA-Z614.
Sauf avis contraire.
Voir dessin pour les dimensions de la zone.

AIRE DE CIRCULATION LIBRE:

Aire dégagée d'obstacle qui se prolonge sur au moins 1,8m (70,87") au delà de la zone de protection.
Voir dessin pour les détails.

Légende:

Minimum Protective Surfacing Zone

No-Encroachment Zone

Other

Minimum Protective Surfacing Zone required:
- Surface: 75,49 sq. m
(812,15 sq. ft.)

IF INSTALLED IN CONCRETE

Sonotube of 12" Ø x 12':

- Quantity: 2

- Concrete: 1,1 cu. yd.

Warning:

PROTECTIVE SURFACING ZONE:

Each equipment shall have a protective surfacing zone that consist of obstacle-free surfacing surrounding the equipment. This zone shall contain shock absorbing material (see gravel, sand, etc...) that comply with CSA-Z614. Unless noted otherwise.
See drawing for dimensions of zone.
NO-ENCROACHMENT ZONE:
Obstacle-free zone extending at least 1,8m (70,87") beyond the protective surfacing zone.
See drawing for details.

Approval date: 11-06-2010
Rev: 00
Initial: TLG

